

Rohrtürschließer *AETS mit Frontplatte* für Aufzugtüren mit Zapfenbändern

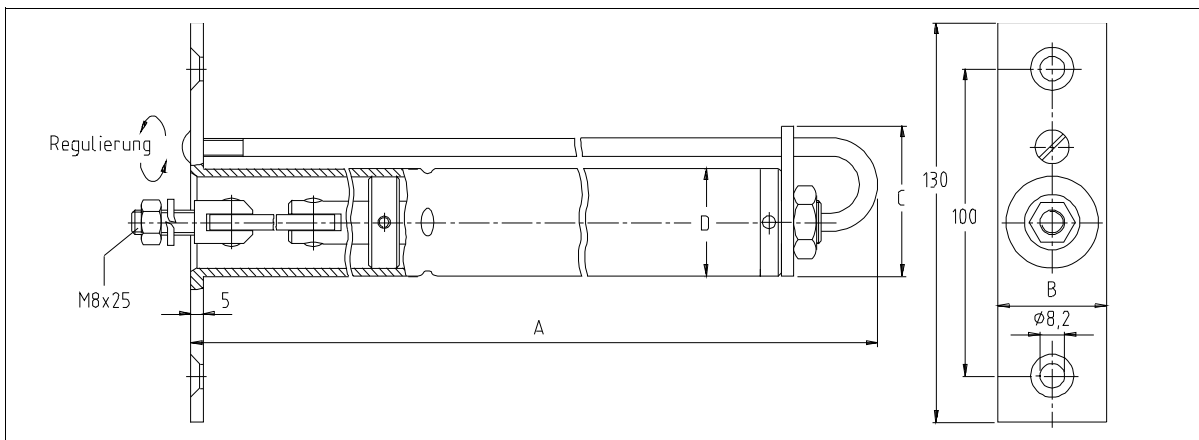
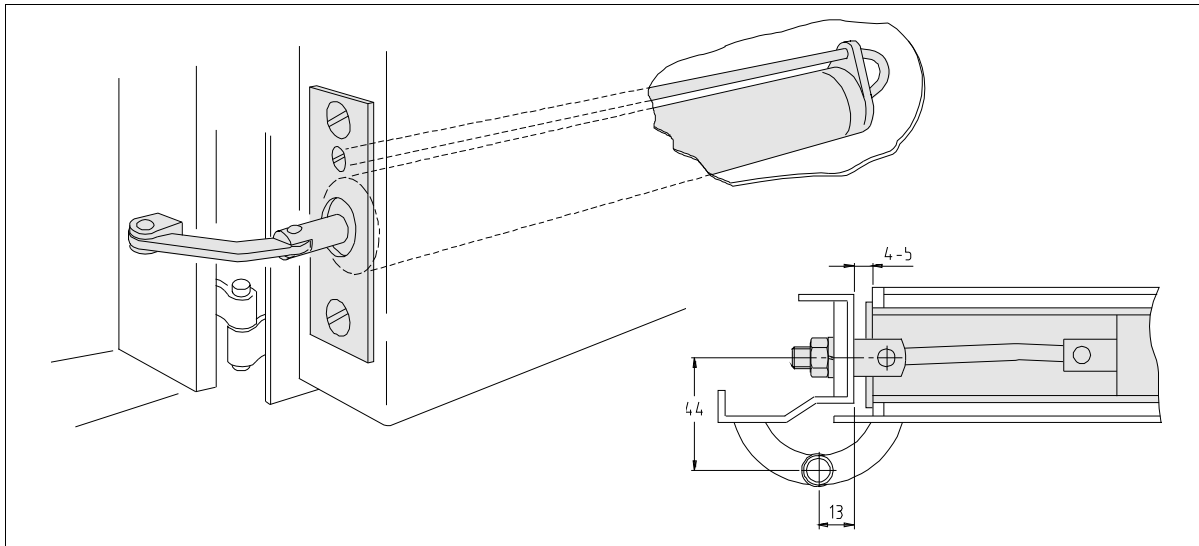

Typ	Best.-Nr.	Maß A	Maß B	Maß C	Ø D	Bemerkungen
AETS 500/30 A	401510	500	30	47	29	
AETS 500/35 A	401525	500	35	49	34	
AETS 500/35	401526	500	35	49	35	OSMA
AETS 600/30 A	401610	550	30	47	29	
AETS 600/35 A	401625	550	35	49	34	Hebel 92 mm
AETS 600/35 A	401626	550	35	49	34	Wertheim / Hebel 75 mm Zeichnung a. Anforderung

Allgemeine Technische Daten:
Bitte beim Einbau beachten:

Öffnungswinkel max. 165°, Schließzeit (0-90°) 3-4 sec.
bei geschlossener Tür sind 5 - 10 mm Vorspannung erforderlich.